

女子個人①

第1試合場

第2試合場

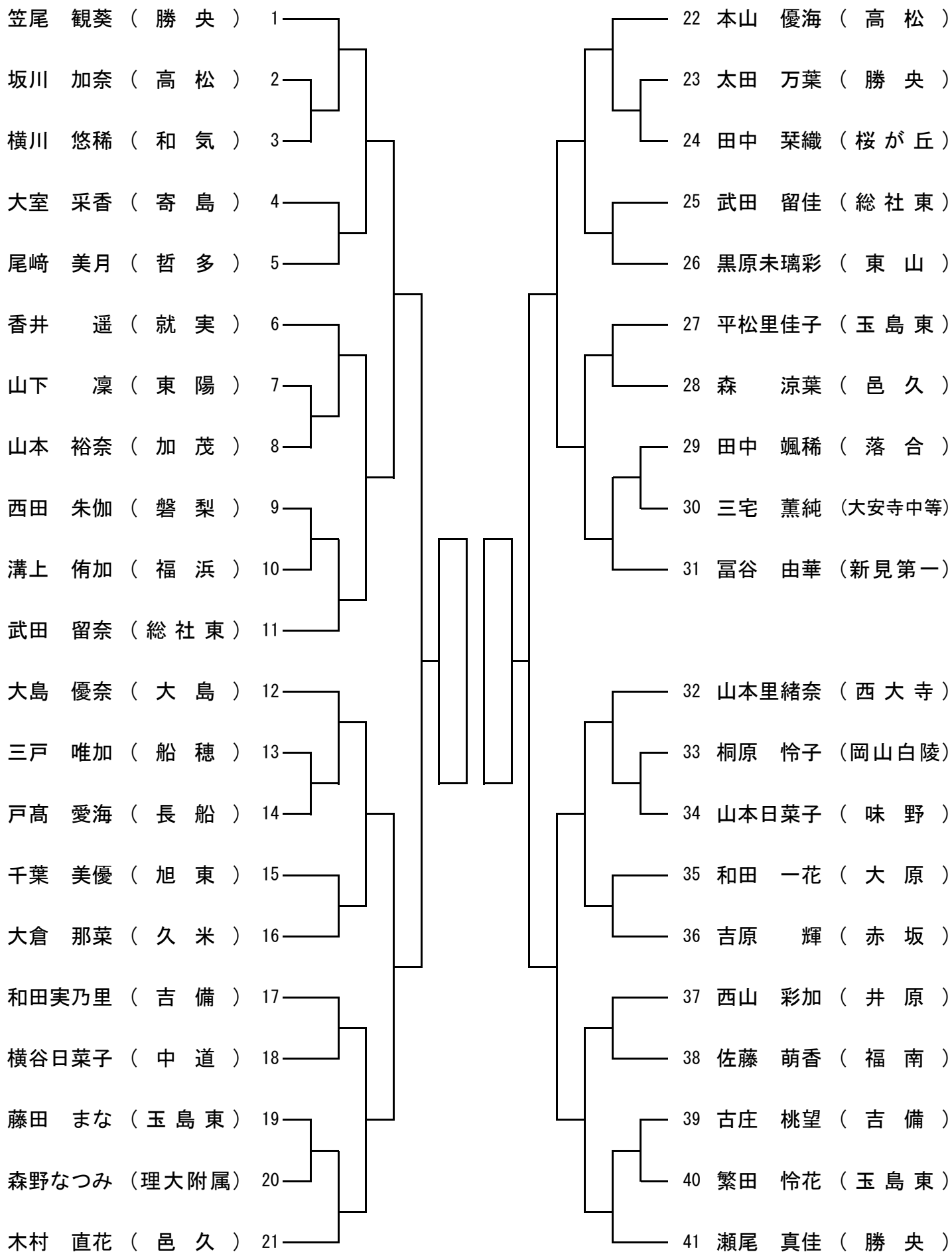

女子個人②

第3試合場

第4試合場

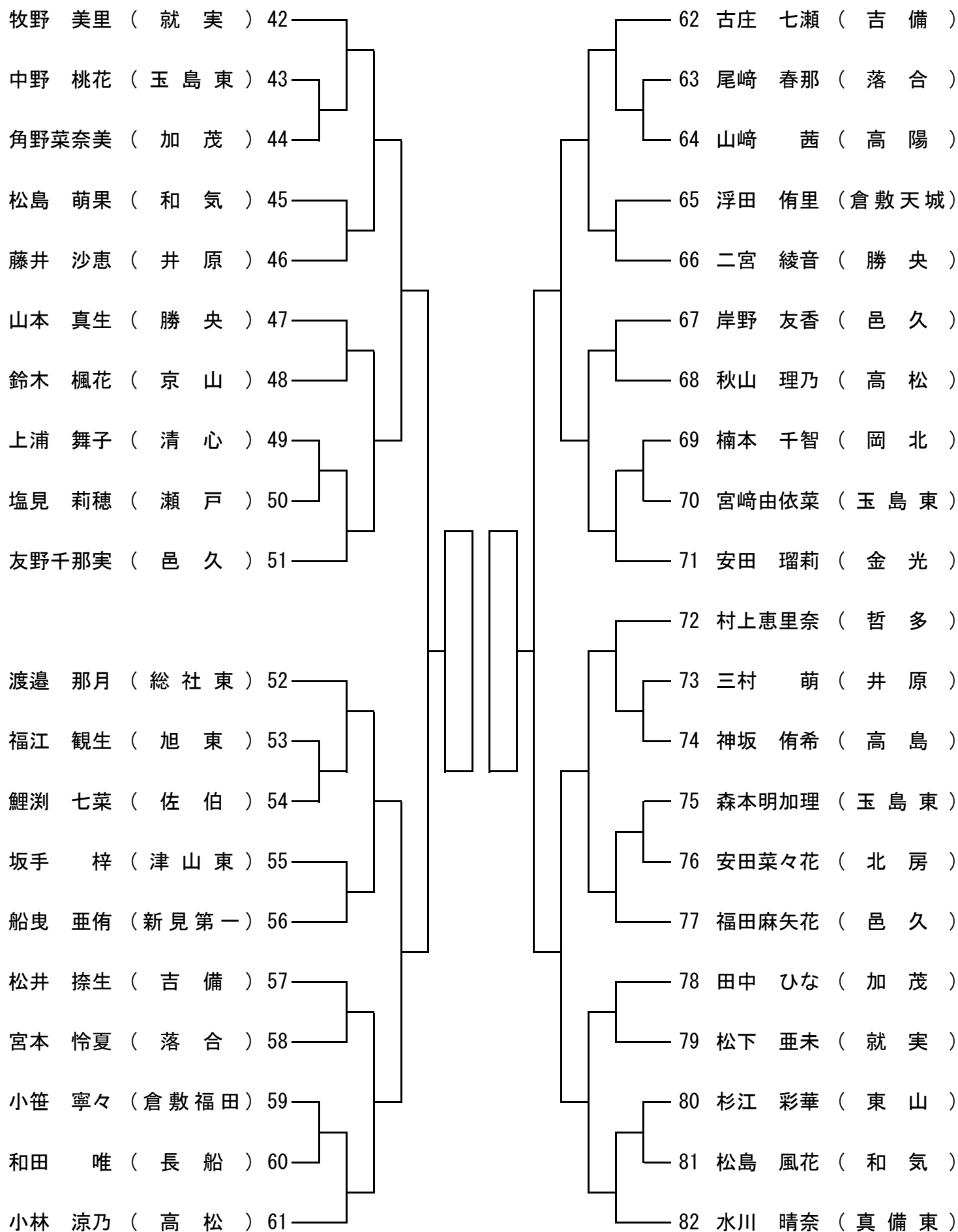

男子個人①

第1試合場

第2試合場

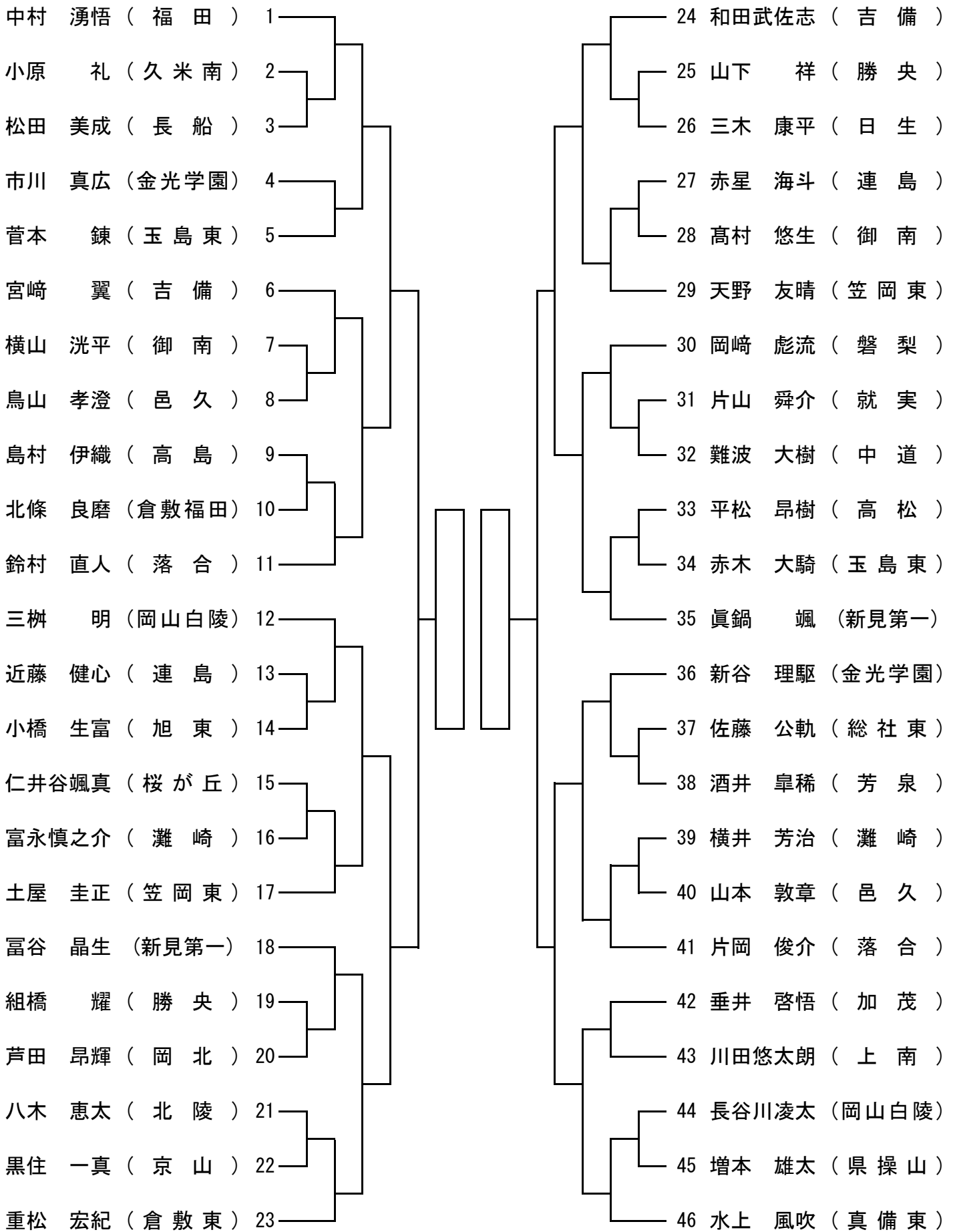

男子個人②

第3試合場

第4試合場

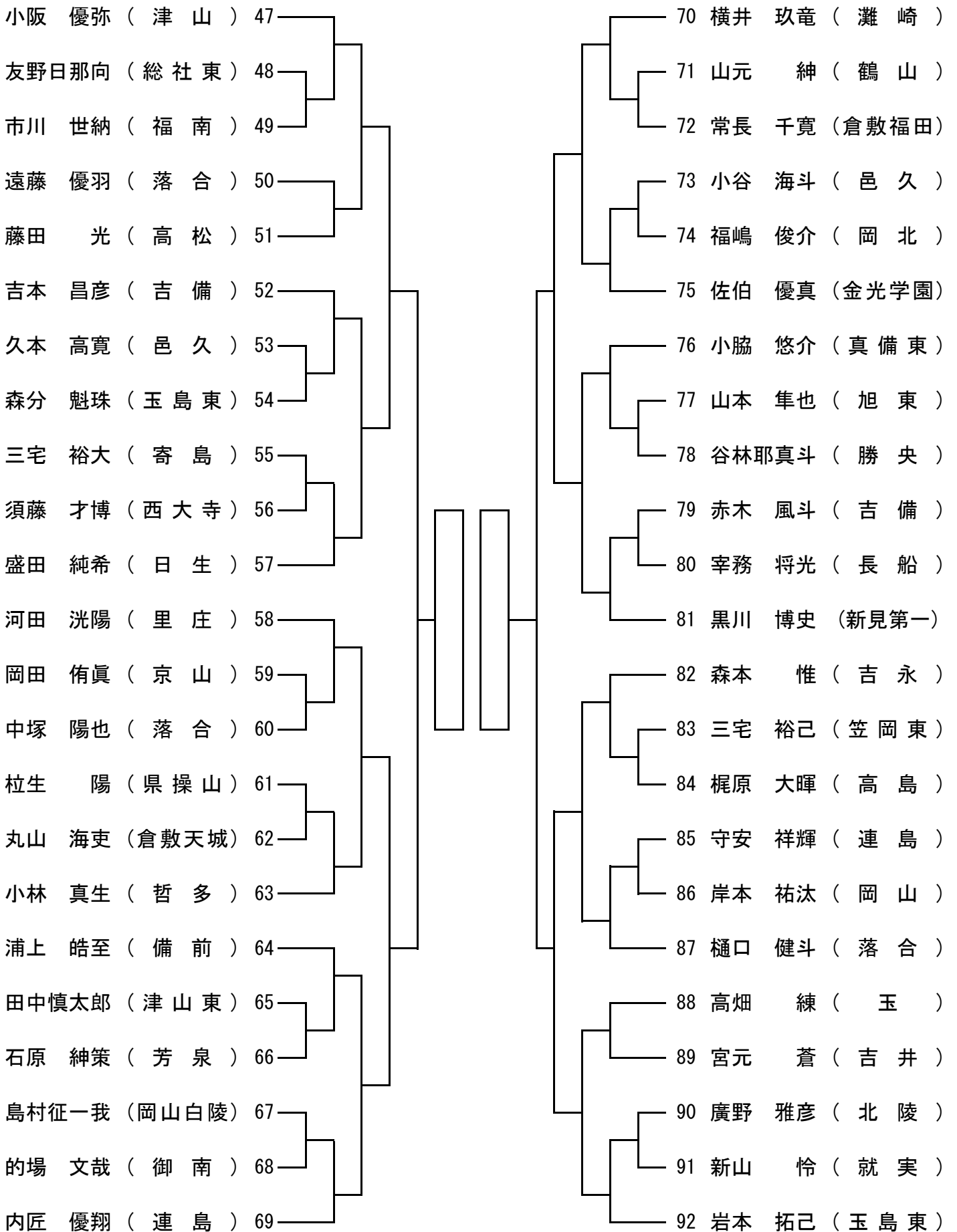

個人戦の部 決勝リーグ戦

- ◎各試合場の第1位の選手4名で決勝リーグ戦を行う。
- ◎試合順は抽選により決定する。
- ◎試合は3分3本勝負とする。時間内に勝負が決しないときは、勝負の決するまで延長戦を行う。
- ◎勝点は 勝ち…1点 負け…0点 とする。
- ◎順位は A：勝点 B：総本数 の順で1位から4位まで決定する。ただし、A、Bがともに同じで順位が決定しないときは、該当する選手による3分1本勝負の決定戦を行い順位を決定する。

男子の部	①	②	③	④	勝点	総本数	順位
①							
②							
③							
④							

女子の部	⑤	⑥	⑦	⑧	勝点	総本数	順位
⑤							
⑥							
⑦							
⑧							

試合順・試合場

	第1試合場		第2試合場		第3試合場		第4試合場	
	赤	白	赤	白	赤	白	赤	白
第1試合	①	④	⑤	⑧	②	③	⑥	⑦
第2試合	①	③	⑤	⑦	④	②	⑧	⑥
第3試合	①	②	⑤	⑥	③	④	⑦	⑧

第1試合場

女子団体戦

第3試合場

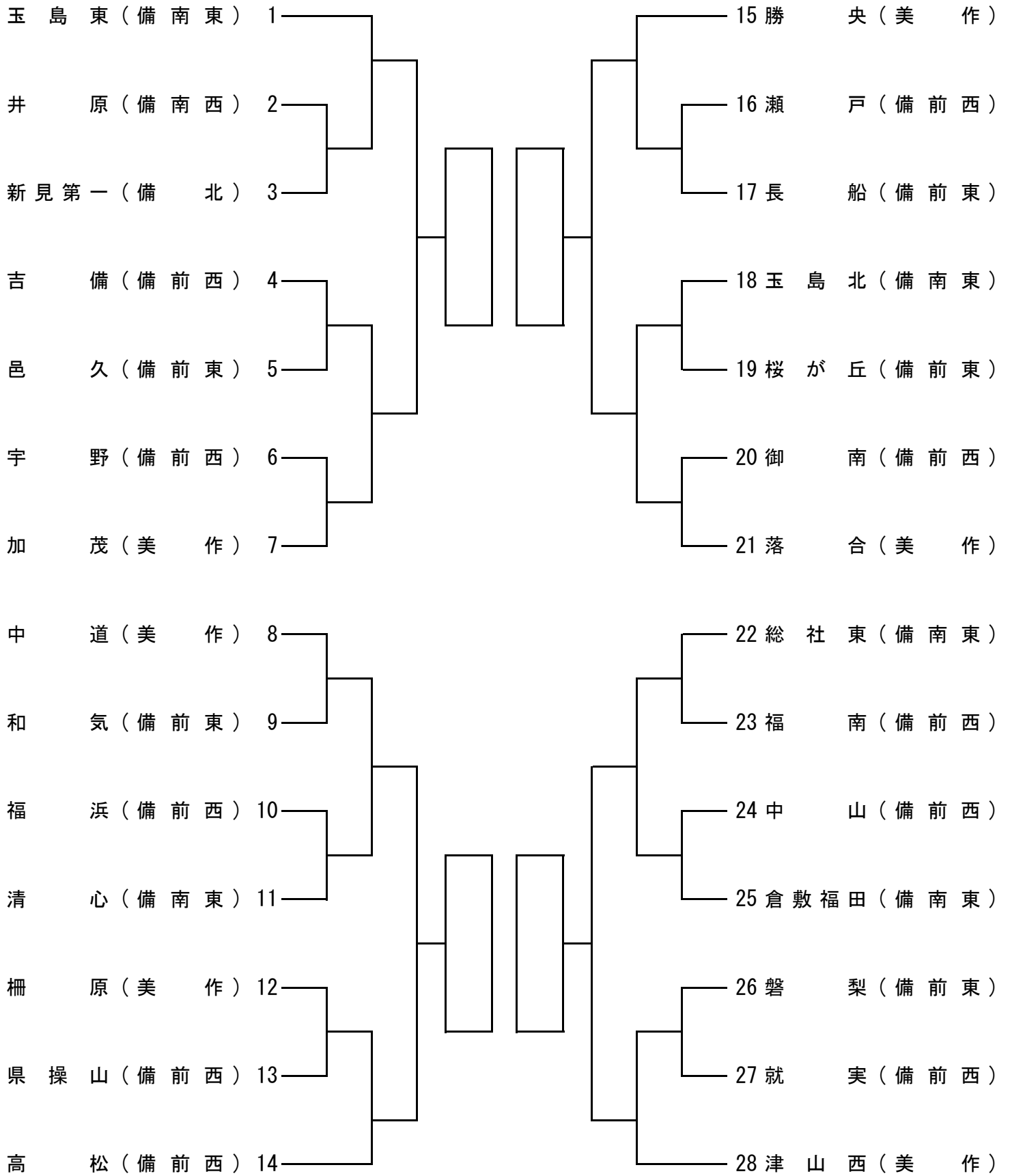

第2試合場

第4試合場

第1試合場

男子団体戦

第3試合場

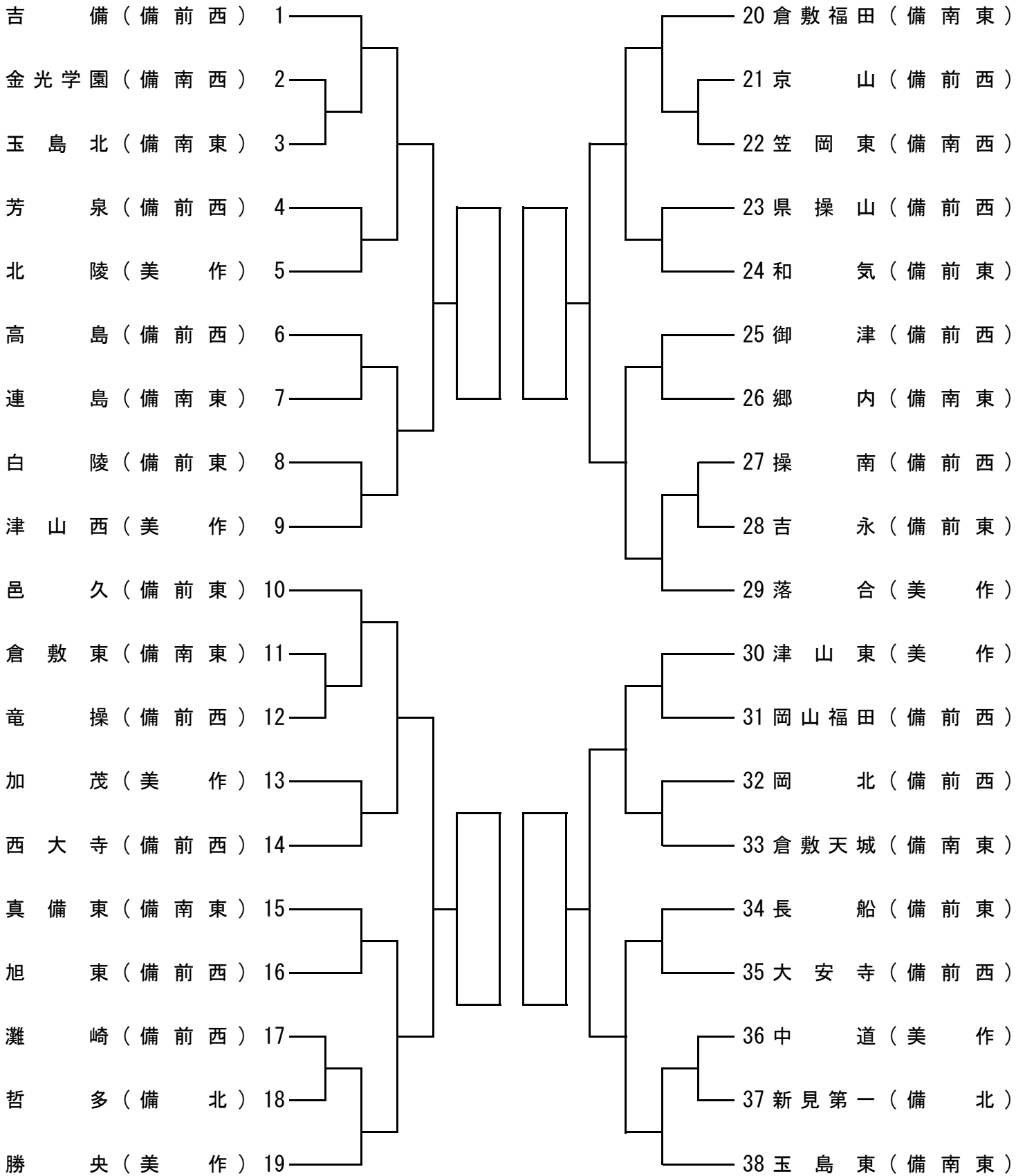

第2試合場

第4試合場

団体戦の部 決勝リーグ戦

◎各試合場の第1位のチーム4校で決勝リーグ戦を行う。

◎試合順は抽選により決定する。

◎試合は3分3本勝負とする。時間内に勝負が決しないときは、2分間の延長戦を1回行う。延長戦でも勝負が決しないときは引き分けとする。
(延長戦は、団体戦の勝敗が決していても大将戦まで行う。)

◎勝点は 勝ち…1点 引き分け…0.5点 負け…0点 とする。

◎順位は A:勝点 B:勝者数 C:総本数の順で1位から4位まで決定する。ただし、A、B、Cが全て同じで順位が決定しないときは、該当するチームの任意の代表者1名による3分1本勝負の代表決定戦を行い順位を決定する。

男子の部	①	②	③	④	勝点	勝者数	総本数	順位
①								
②								
③								
④								

女子の部	⑤	⑥	⑦	⑧	勝点	勝者数	総本数	順位
⑤								
⑥								
⑦								
⑧								

試合順・試合場

	第1試合場 赤 白	第2試合場 赤 白	第3試合場 赤 白	第4試合場 赤 白
第1試合	① - ④	⑤ - ⑧	② - ③	⑥ - ⑦
第2試合	① - ③	⑤ - ⑦	④ - ②	⑧ - ⑥
第3試合	① - ②	⑤ - ⑥	③ - ④	⑦ - ⑧